

DE MONACO À SAINT-TROPEZ

N°28

PERSPECTIVE

L'ACTE DE BÂTIR

URBANISME / ARCHITECTURE / ENVIRONNEMENT / ART ET BATIMENT



*“Être chez soi,
dans le monde entier”*

Elodie Ricord

VOYAGER À LA CARTE

BY ELODIE RICORD, UN AVENIR PROMETTEUR

UN PALACE DANS LE CIEL

« L'innovation par la modularité, en plein coeur de l'aviation d'affaires. Grâce à ce concept de personnalisation de son intérieur à la carte, il n'est plus question de remplir les jets de fonctions standards. On s'adapte, aux différents besoins de la clientèle. Voyager, c'est créer son histoire personnelle, et faire vivre cette histoire, c'est répondre à des besoins spécifiques propres à chacun, que ce soit à la fois culturel ou générationnel. »

VOTRE DESIGN D'INTERIEUR S'ADAPTE AU GRÉ DE VOS ENVIES



Module d'intérieur / Configuration familiale_ Ce projet à été développé à partir d'un intérieur d'avion de type moyenne et grande cabine en vol intercontinental_ Dassault Falcon 8X

VOYAGER LEGER

Même si depuis des siècles l'être humain rêve de « voler », posséder son propre avion privé reste très contraignant, pour des raisons économiques. **« Une multitude d'avions de ligne « transports publics » volent chaque jour. Une réponse à des besoins spécifiques : « traiter un maximum de flux en peu de temps avec des procédures de sécurité obligeant à définir des horaires fixes, condenser les espaces de vie, standardiser les accès PMR et aseptiser les intérieurs, avec comme but « rentabiliser les vols ». Si nous inversions tous ces besoins dans le domaine de l'aviation d'affaires, nous rencontrerions des oppositions, car la réponse est liée à deux de totalement différents. »**

C'est pour profiter de son propre confort personnel et de sa liberté, qu'il existe le transport d'aviation privé. Un seul but, être partout dans le monde en un temps record. Or, les intérieurs de jets privés sont actuellement remplis au maximum, afin de répondre à tous les besoins potentiels qu'un client puisse avoir pendant son voyage. Mais seulement 20% des fonctions, sont utilisées. Ce qui engendre, un poids plus conséquent, l'utilisation de plus de carburant, l'avion va donc moins loin et il vole moins longtemps. Au vu de la situation économique actuelle, le marché rencontre des difficultés pour investir dans l'innovation. Néanmoins, il existe des services de locations & de Time-share, qui pourraient apporter une alternative à ce type de problématique. Aujourd'hui, un client où qu'il soit dans le monde, a le luxe de pouvoir voler dans son avion privé, avec un confort standardisé.

UNE LIBERTÉ INÉGALÉE

Pour ce type d'abonnement, je propose, grâce à une première approche de la diversification modulable, la personnalisation d'un intérieur à la carte via un principe de module d'intérieur. Adaptée à une clientèle très variée, je souhaite apporter une réponse à la fois artistique, créative, liée à l'esthétique modulable évolutive, économique et budgétaire. Des options ergonomiques et fonctionnelles peuvent être adaptées et développées dans le futur.

« Chaque voyage est unique, et c'est à travers ce principe d'assemblage modulaire qu'il vous ait maintenant possible de répondre à vos différents besoins ».

En exemple, des schémas d'illustrations ci-dessous nous permettent d'imaginer plusieurs configurations de modules : « Un intérieur permettant de voyager avec son propre cuisinier privé, un espace sportif, de jeux, d'affaire, de repos, ou même encore de cinéma privé. Toutes ces options diverses sont maintenant envisageables et multipliables grâce à un principe d'assemblage simple, qui répond à un maximum à tous ces besoins.



Module simple_Restaurant privée

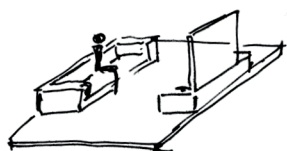

Module simple_Home cinéma



Module simple_Salle à manger

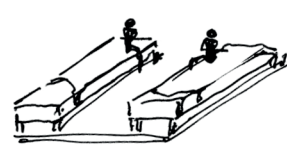

Module simple_Chambre double

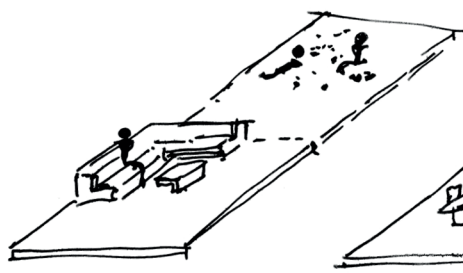

Module double_ Jeux/garde d'enfants

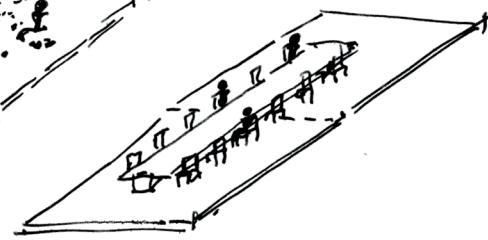

Module double_Réunion d'affaires

REPONDRE PAR LA MODULARITE A DES PROBLEMATIQUES LIEES A L'AVIATION D'AFFAIRES

Une des problématiques majeures de la personnalisation d'un intérieur dans le domaine de l'aviation d'affaires : « la rentabilité d'un avion personnalisé sur du long terme, avec une obligation de revente, où le coût de la certification double le prix de l'avion ». Tous ces paramètres sont aujourd'hui des éléments très contraignants, qui freinent un peu les constructeurs à investir dans des intérieurs personnalisables. La deuxième problématique : des intérieurs esthétiques aseptisés. Un design, oui, mais pourquoi? Dans quel but? Avec quelle inspiration? Et qui apporte quelle réponse? A cela, s'ajoutent des règles à respecter : Le poids de l'avion favorise la consommation, qui forcément demande plus de carburant, avec un coût adapté. Les modules d'intérieurs sont travaillés dans le but d'apporter une réponse à ces problématiques. A ce titre, j'ai pu bénéficier des conseils de Nicolas Meunier spécialisé dans l'ingénierie et l'innovation, et collaboré avec Mr Pimpanini Bruno « Designer produit à l'Agence Patrick Jouin et professeur de design à l'école d'Architecture d'intérieur Penninghen, à Paris » pour la création d'un design identitaire unique pour chaque voyage. Grâce à cette étude de marché sur le développement du design d'assemblage modulaire, il peut maintenant être proposé aux services de locations et de Time-share, un concept modulaire haute gamme (matériaux nobles, qualitatifs, liés au développement durable), adapté à une clientèle de plus en plus exigeante. Comment cela fonctionne : Commander via un accès web, tablette, smartphone ou

même sur place en agence, afin de choisir, en fonction de ses besoins journaliers, ses modules d'intérieur. Une fois la commande validée, au même moment, un avion vide, arrive à destination, pendant que les modules d'intérieurs sont assemblés sur terre au dépôt. L' avion atterrit, les modules sont ajoutés dans l'appareil et fixés. Le client part avec son intérieur personnalisé. Arrivé à destination, ses modules sont stockés dans des dépôts. Ce concept est développé sur 3 différents niveaux de modularité :

« 1_Les Interconnexions (connexions et fixations entre le plafond / plancher et les éléments modulaires, 2_Les Fondations (éléments constitués d'une collection de modules de bases restreinte pour des problèmes de coût et nombre de pièces. Ils servent de bases à la 3e couche pour supporter et lier la personnalisation, 3_Les éléments de personnalisation (éléments qui répondent à un besoin spécifique déterminé par chaque voyage, ils vont permettre de créer des mobiliers différents sur une base de fondation identique) ». Avoir son module d'intérieur « d'entraînement pour un sportif de haut niveau, ou de chef cuisinier particulier, ou d'un home cinéma pour un passionné de film, ou d'une table de réunion avec projection pour des voyages d'affaires, ou simplement le confort de dormir dans un vrai lit, pour un vol d'une durée de 15h. Tous ces types de configurations sont maintenant envisageables grâce au développement de ce principe modulaire dans le domaine de l'aviation d'affaires.»

1
Commander ses modules d'intérieur via l'application mobile, internet ou même en agence.



2
Après validation de la commande , l'assemblage des modules se fait au dépôt, pendant que l'avion arrive vide.

3
L'avion arrive, les modules sont ajoutés dans l'avion. Le client part avec son intérieur personnalisé.

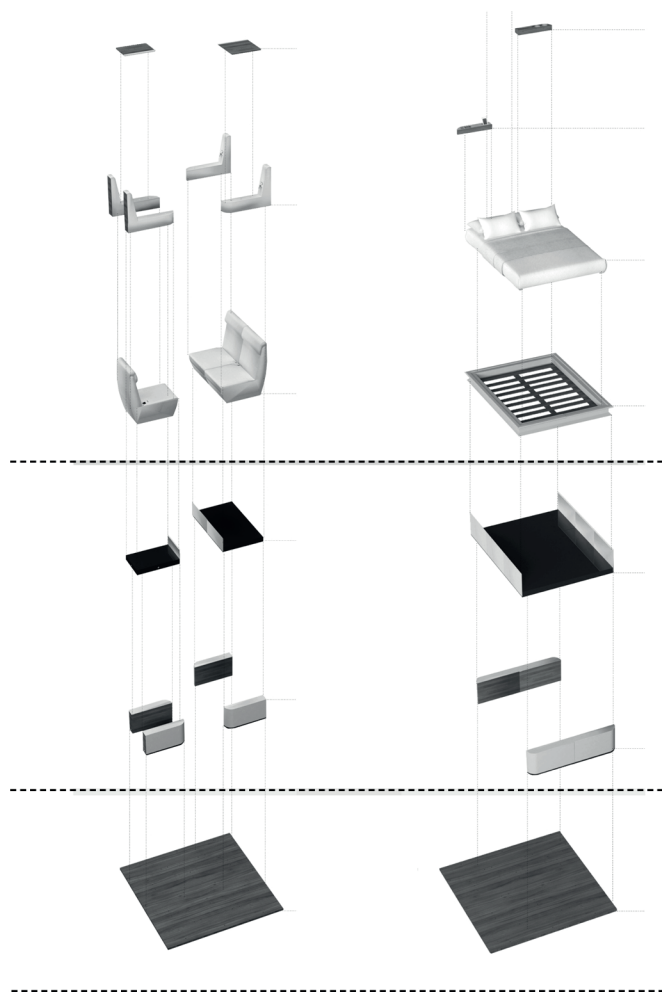
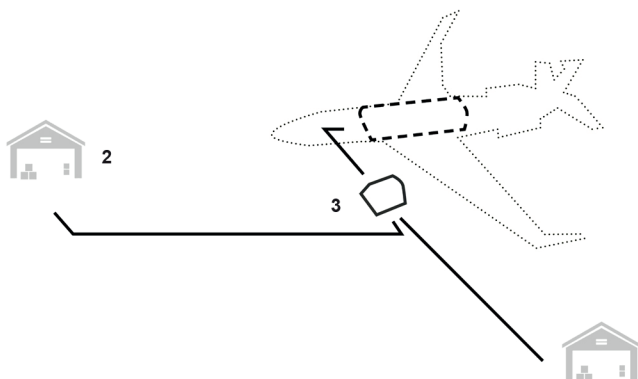

3
Éléments qui viennent personnaliser les modules, s'adaptant aux différents besoins. Ils vont permettre de créer des mobiliers différents sur une base de fondation identique « exemple : assises, canapés, lits, tables, rangements, etc... »

2
Éléments de fondation, constitués d'une collection de modules de bases restreinte pour des problèmes de coût et nombre de pièces. Ils servent de bases à la 3e couche « qui lui, va venir personnaliser le mobilier »

1
Connexions avec le plancher, interconnexions et fixations.

UN INTERIEUR MODULAIRE ET MODULABLE



Module d'intérieur / Configuration professionnelle_ Ce projet à été développé à partir d'un intérieur d'avion de type moyenne et grande cabine en vol intercontinental_ Dassault Falcon 8X

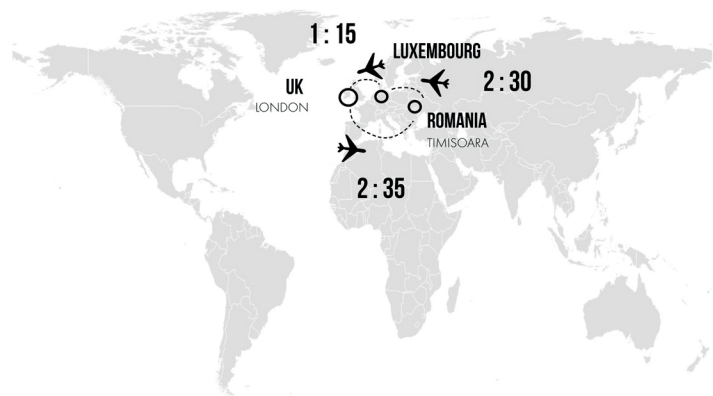

2 EXEMPLES MAJEURS

Grâce au principe d'assemblage modulaire développé pour la personnalisation d'un intérieur à la carte, voilà l'exemple de deux types de configurations spécifiques, utilisés fréquemment, qui permettent de comprendre que grâce à ces 3 différents niveaux d'assemblages, on peut facilement passer d'un espace salon avec des besoins de type professionnel, pour un vol de courte durée, à un espace repos, avec des besoins liés à une configuration familiale sur des vols plus longs, ce qui permet de se reposer et de profiter pleinement d'un service de palace dans les airs.

UNE REPONSE ADAPTÉE À CHAQUE BESOIN



Module d'intérieur / Configuration familiale_ Ce projet à été développé à partir d'un intérieur d'avion de type moyenne et grande cabine en vol intercontinental_ Dassault Falcon 8X



ELODIE RICORD

ARCHITECTE D'INTERIEUR / DESIGNER

Diplômée en 2017 d'un master 2, de l'Ecole de Direction Artistique et d'Architecture d'Intérieur Penninghen, Elodie a mené en parallèle de ses études, d'enrichissantes expériences professionnelles. Fidèle au sud de la France, elle débute en 2013, avec une agence spécialisée dans l'architecture d'intérieur pour l'industrie et le commerce, où elle apprend la gestion de chantier, avec les équipes sur les différents sites. Un an plus tard, elle intègre une agence spécialisée dans l'Architecture de luxe, lui permettant d'aiguiser son amour pour la précision et le détail sur une échelle internationale. En 2015, elle rejoint une agence d'Architecture et d'ingénierie spécialisée dans les espaces résidentiels, afin de créer différents styles de villas « provençale, moderne & contemporaine ». Elle poursuit ses collaborations professionnelles en free-lance, et remporte la médaille d'argent « du projet d'extension de la villa de l'année » du Challenge UMF à Dubrovnik, en Croatie. Elle refait des projets d'appartements privés sur la côte d'Azur, et collabore avec une société spécialisée dans les SPA individuels privés, basés sur Megève.

Arrivée sur Paris pour ses études de master en 2015, elle crée un concept de design visuel pour un centre de médecine traditionnelle Indienne à Genève en Suisse, puis gagne le 1er prix du «Concours d'Architecture Navale». Elle exprime sa passion pour le monde et ses nouveaux horizons, en travaillant avec l'ouverture d'un restaurant gastronomique français pour un établissement commercial à la recherche de designer à Sydney. Elle y développe un visuel identitaire fort, pour une marque de boisson australienne. Par ailleurs, elle remporte le 3e prix grâce à la création d'un objet connecté lié à la consommation d'énergie. En 2016, elle signe avec deux architectes, l'étude de plans financiers pour l'extension de villas, basés sur l'évolution urbaine des réseaux du Grand Paris. En Mai 2017, elle développe avec une équipe spécialisée dans les jeux vidéos, un projet de scénographie sur l'ouverture du 1er centre d'arcade de réalité virtuelle en plein coeur de Paris. Elle continue actuellement ses collaborations en free-lance avec une marque de bijouterie de luxe, ainsi qu'une société de couture parisienne, avec laquelle elle travaille sur un projet de design « Haute couture » pour un Bus à haut niveau de service.

Elodie Ricord
+33(0)673418087

www.elodiericord.com